

# lovee

aquabike

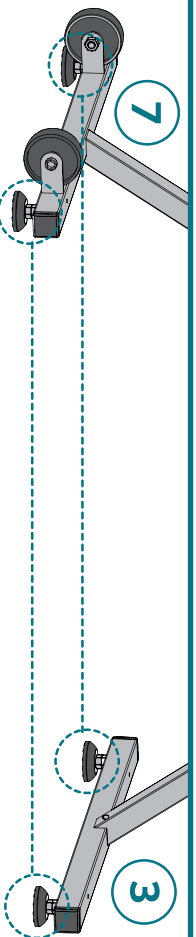

- FR - Les quatre pieds vissables permettent de régler la stabilité de l'aquabike.
- EN - The four screwable feet allow you to adjust the stability of the aquabike.
- DE - Mit den vier verschraubbaren Füßen können Sie die Stabilität des Aquabikes einstellen.
- NL - Met de vier schroefbare voefjes kunt u de stabiliteit van de aquabike aanpassen.
- IT - I quattro piedini avvitabili permettono di regolare la stabilità dell'aquabike.
- ES - Las cuatro patas atornillables permiten ajustar la estabilidad de la aquabike.
- PT - Os quatro pés aparafusáveis permitem-lhe ajustar a estabilidade da aquabike.

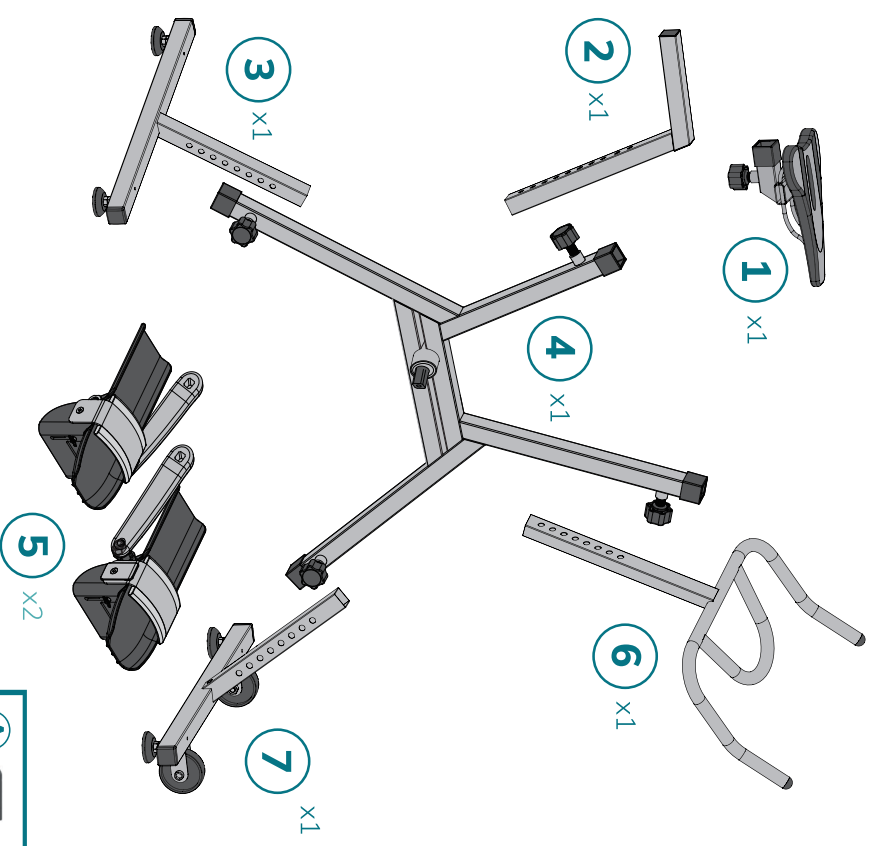
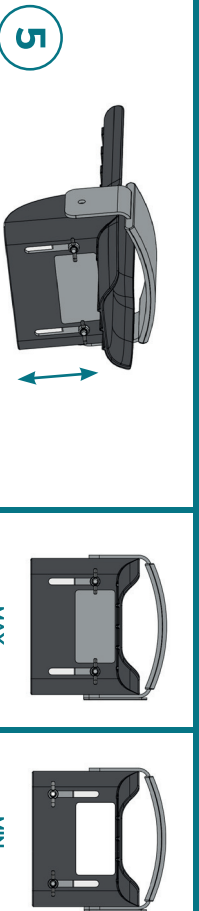

- FR - La force de votre aquabike est déterminée par la pédale. La plaque de rétention d'eau s'ajuste de haut en bas à l'aide d'écrans. La position haute apportera plus de résistance à votre pédale.
- EN - The strength of your aquabike is determined by the pedal. The water retention plate is adjusted from top to bottom using nuts. The high position will give more resistance to your pedal.
- DE - Die Stärke Ihres Aquabikes wird durch das Pedal bestimmt. Die Wasserhalteplatte wird von oben nach unten mit Muttern eingestellt. Die hohe Position gibt Ihrem Pedal mehr Widerstand.
- NL - De kracht van uw aquabike wordt bepaald door de pedalen. De waterretentieplaat wordt van boven naar beneden versterkt met behulp van moeren. De hoge positie geeft meer weerstand aan uw pedaal.
- IT - La forza dell'aquabike è determinata dal pedale. La piastra di ritenzione dell'acqua viene regolata dall'alto verso il basso utilizzando dadi. La posizione alta darà più resistenza al pedale.
- ES - La fuerza de tu aquabike está determinada por el pedal. La placa de retención de agua se ajusta de arriba hacia abajo usando tuercas. La posición alta le dará más resistencia a su pedal.
- PT - A força da sua aquabike é determinada pelo pedal. A placa de retenção de água é ajustada de cima para baixo usando porcas. A posição alta dará mais resistência ao pedal.

